

Allen Hot Foil Super Compact Serisi

Gıda, İçecek, Kozmetik ve Kimyasal Madde Üreticileri için Hotfoil Kodlama Makinesi

Allen Hot Foil Super Compact makineleri, son derece hassas kontrol edilebilirlik ve rakipsiz baskı ayarlaması sağlayan dijital teknoloji ile sürekli olarak yüksek kalitede baskı sağlar. Dakikada 800 adet baskı ile yüksek hızlarda çalışan uygulamalarda güvenli bir şekilde kullanılabilir. Allen Super Compact kodlama makinesinde en iyi hot foil kodlamayı sağlayacak birçok gelişmiş özellik standart olarak sunulur.



Hot Foil kodlama makineleri ambalaj veya etiket üzerine son kullanma tarihi, ürün bilgisi ve parti no vb. bilgilerin kodlanması için kullanılır. Çok geniş kapsamlı montaj aparatları sayesinde her türlü paketleme ve etiketleme makineleri üzerine monte edilebilir.

Kalite

Dijital ekranlı kontrol kutusu sayesinde çok hassas baskı süresi ve sıcaklık kontrolü sağlayarak her zaman aynı baskı kalitesini sağlar. Ayrıca mükemmel kalitede baskı elde edilmesi için ayarlanabilen her türlü derinde, baskı malzemesi olarak kullanılan hot foil malzemenin efektif olarak kullanılması garanti edilir.

Hız

Uzun yıllar Super Compact model makinamızın dakikada 800 adet baskı ile rakipsiz olduğunu göstermiştir.

Standart özellikler

- ▶ Folyo az uyarısı, istenilen seviyeye göre ayarlanabilir.
- ▶ Folyo bitti uyarısı, folyo derinliğine göre zamanını en aza indirir. Ayrıca paketleme veya etiketleme makinenize sinyal vererek hattınızı durdurarak ürünlerin kodlanmadan paketlenmesini veya etiketlenmesini önler.
- ▶ Düşük ısı ve thermocouple hatası uyarıları, kodlama makinesi istenilen sıcaklığa ulaştığında hatayı otomatik olarak kapatır.
- ▶ Kolay ve hızlı varsayılan ısı derinliği ayarlanabilir.
- ▶ Kendi kendini test eden yazılım
- ▶ Her türlü montaj yapılabilirliği için sol ve sağdan magazinli üniteli modeller.

- ▶ Paketleme ve etiketleme makineleri için Super Compact
- ▶ Dijital sıcaklık göstergesi ve baskı süresi ayarı
- ▶ Yüksek baskı hızı
- ▶ Yüksek baskı kalitesi

Allen Hotfoil Super Compact Kodlama Makinesi

Specification

Genel

Baskı Alanı (Maksimum) 48 mm x 30 mm (5 Satır, Opsiyonel 7 Satır)

Performans

Hız (max.) 800 ad. / dk.

Fonksiyonel Özellikler

Hot Foil Yok Uyarısı Standart

Hot Foil Az Uyarısı Standart

Dü ğük Sıcaklık Uyarısı Standart

Çalı ma Sıcaklı ı +70°C / +140°C ki konumlu switch ile hızlı ısı de i imi
+140°C / +210°C

Baskı Süresi (saniye) 0,01 – 1,00 Dijital ayarlama

Fiziksel Özellikler

Yazıcı Kafa 140mm x 190mm x 205mm
(Geni lik x Yükseklik x Uzunluk)

Hot Foil Ölçüleri (max.) 50mm x 153m veya 305m

Hava htıyac ı / Tüketimi 4-6 bar kuru / 16cc

Elektrik Enerjisi 110/240 VAC, 50/60Hz, 120 Watt

Yazıcı Kafa A ırlı ı 6,0 kg.

Standard Özellikler

- Folyo az uyarısı
- Folyo yok uyarısı
- Dü ğük ısı uyarısı
- Ayarlanabilir ısı de eri
- Kendi kendini kontrol eden software kullanımı

Elektronik Modül

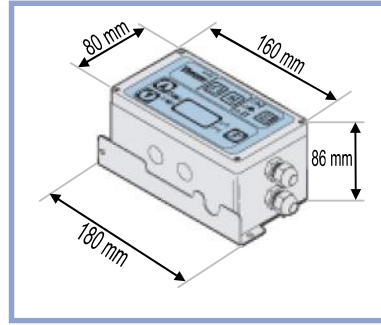

Power Pack

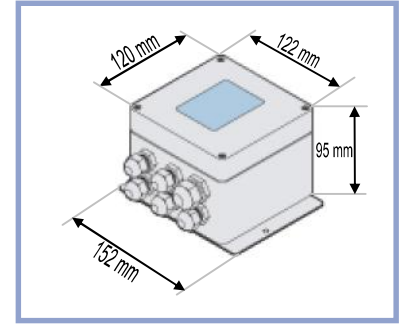

Allen Hotfoil Super Compact

